



Žemės sklypo situacijos schema



ŽEMĖS SKLYPO PLANAS M 1:500

Sklypo plotas 399m²



Kadastras:	vietai	Panevėžys	blokas	sklypas
Žemės sklypo kadastro Nr.:	2	7	0	1 0 1 0 2 4

Savivaldybė	Panevėžio
Seniūnija	
Gyvenamoji vieta	Panevėžio m.
Galvė, namo Nr.	Vytauto g.26A

Greitimo žemės sklypo kadastro Nr.	Pastabas
1-3	VZF(Vytauto g.)
3-4	2701/0024:63
4-7	2701/0024:348
7-9	2701/0024:30
9-1	VZF(privasiaivimas)

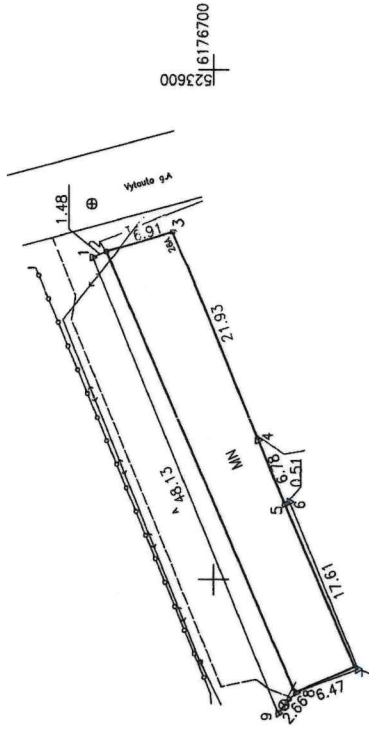

Su pagal 2024 m. gruodžio mėn. 15. d. atliktą žemės sklypo ribų patikrinimą-parodymą parengtame žemės sklypo plane išbraižytais ribomis ir apskaičiuotu žemės sklypo ploto sūlinku:

56-oji garažų statybos ir eksploatavimo bendriją
(žemės sklypo savininkas (tamso arto būdą) (pavardė) (data) 10.11.12-16)

(pavardė) (data)

(pavardė) (data)

(pavardė) (data)



(pavardė) (data)
56-oji garažų statybos ir eksploatavimo bendriją
Žemėvaldos poskyrio vyriausioji specialistė
(pavardė) (data)

UAB E.matavimai

i.k.305201437
Vėžio kelio, g. 14, Panevėžio m.
e.p. dobrovoliskiene.loreita@gmail.com, tel. 8-6027956

Pareigos	Parešė	Dirba
Motinė		3
Mokymo kvalifikacijos pažymėjimo Nr.: 2H-M-1991		
A.V.		

Pastaba: požeminiai inžineriniai tinklai nubraižyti iš topografinių ir kontrolinių geodezinių planų
Sutartiniai ženklai:
▲ - įtvirtinti riboženkliai
○ - koordinuota riba sutampanti su dirbiniais ar natūraliais objektais

