

**VIEŠOJI ĮSTAIGA PANEVĖŽIO FIZINĖS MEDICINOS
IR REABILITACIJOS CENTRAS**

Panevėžio miesto savivaldybės administracijai

2022-06-02

Nr. S -

DĖL PATALPŲ REMONTO

VšĮ Panevėžio fizinės medicinos ir reabilitacijos centras (toliau – Įstaiga), vadovaujantis 2020 m. spalio 14 d. Turto patikėjimo sutarties Nr. 22-2136 (toliau - Sutartis) 7.2.6. punkto nuostatomis, prašo sutikimo pagerinti ir pertvarkyti, šiuo metu neįrengtas ir nenaudojamas trečio aukšto patalpas (3-98, 3-99), įrengiant Įstaigos administracijos kabinetus, pritvirtinant mūrinę išorės sieną prie kolonų, bei iškertant langų angas, pagal parengtą paprastojo remonto projektą.

Preliminari darbų kaina – 290 tūkst. Eur. Darbai planuojami vykdyti iš Įstaigos lėšų.

PRIDEDAMA. Statinio paprastojo remonto projektas, 13 lapų.

Direktorė

Rūta Pranculienė

Jurgita Urbonienė, tel. (8 45) 444337, el. p.: jurgita.urboniene@fmrc.lt

Projekto (komplekso) Nr.	2020/11/30
Užsakovas	VŠĮ Panevėžio fizinės medicinos ir reabilitacijos centras
Projektavimo stadija	TECHNINIS DARBO PROJEKTAS
Statybos vieta	Nemuno g. 75, Panevėžys
Statybos rūšis	Statinio paprastasis remontas
Projekto rūšis	Statinio paprastojo remonto projektas (Patalpų 3-98, 3-99 perplanavimas)
Projekto dalis	STATINIO ARCHITEKTŪRA IR KONSTRUKCIJOS
Byla (tomas)	SAK-1
Laida	0

Panevėžys, 2021 m.

Pareigos

Vardas, pavardė
atestato Nr.

Parašas

DIREKTORIUS

V. Ščevinskas
Atest. Nr. 17507



PROJEKTO VADOVAS

V. Ščevinskas
Atest. Nr. 17507



SAK-1 BYLOS TEKSTINIŲ DOKUMENTŲ ŽINIARAŠTIS

Eil. Nr.	Dokumento žymuo	Laida	Pavadinimas	Pastabos
1	2020/11/30-TDP-SA.DŽ-1	0	SAK-1 bylos tekstinių dokumentų žiniaraštis	1 lapas
2	2020/11/30-TDP-SA.DŽ-1	0	Aiškinamasis raštas	1 lapas
3	2020/11/30-TDP-SA.SŽ-1	0	Orientacinis sąnaudų kiekių žiniaraštis	2 lapai
<i>VISO tekstinės dalies:</i>				<i>4 lapai</i>

SAK-1 BYLOS BRĖŽINIŲ ŽINIARAŠTIS

Dokumento žymuo	Laida	Pavadinimas	Pastabos
2020/11/30-TDP-SA.BR-1	0	Esamos padėties planas	
2020/11/30-TDP-SA.BR-2	0	Trečio aukšto planas	
2020/11/30-TDP-SA.BR-3	0	Fasadai (esamas ir projektuojamas vaizdai)	
2020/11/30-TDP-SA.BR-4	0	Sienų detalės SN-1, SN-2	
2020/11/30-TDP-SA.BR-5	0	Grindų detalė GR-1	
2020/11/30-TDP-SA.BR-6	0	Aliuminio vitrininės pertvaros	
2020/11/30-TDP-SA.BR-7	0	Durų ir langų tipų lentelės	
2020/11/30-TDP-SA.BR-8	0	Mūrinės sienos ankeravimo prie kolonų mazgas	

Aiškinamasis raštas

VŠĮ Panevėžio fizinės medicinos ir reabilitacijos centro užsakymu buvo parengtas paprastojo remonto projektas patalpų Nr. 3-98 ir 3-99 perplanavimui, kurios yra pastato trečiame aukšte. Šis aukštas nuo pat statybų pradžios buvo neįrengtas ir nenaudojamas.

Patalpų perplanavimo tikslas yra įrengti naujas administracijos personalo patalpas, kurios būtų perkeliamos iš antro aukšto. Antrame aukšte trūksta patalpų, kad įrengti naujas fizinės medicinos ir reabilitacijos patalpas. Todėl buvo nuspręsta trečiame aukšte nenaudojamas patalpas sutvarkyti ir perkelti administraciją.

Naujai įrengiamose trečio aukšto patalpose numatyta, kad bus ne daugiau kaip 15 žmonių. Todėl evakuacinių durų į laiptinę angos plotis, atidarius duris „šviesoje“ turi būti ne mažesnis kaip 0,80 m.

Pritaikymas žmonėms su judėjimo negalia (ŽN)

Žmonėms su judėjimo negalia patekti į antro aukšto gydymo patalpas yra įrengtas liftas. ŽN patekimas į trečią aukštą nėra projektuojamas, nes jame gydymo patalpos neprojektuojamos. Antro aukšto fojė yra informacijos ir registratūros langeliai. Taip pat antrame aukšte yra įrengtas tualetas, kuris pritaikytas ŽN.

Patalpų paprastojo remonto metu bus įrengiamas oro kondicionavimas, vėdinimas, nauja elektros instaliacija, įrengiamas grindinis šildymas.

Paprastojo remonto metu numatyti šie bendrastatybiniai darbai:

1. Senų mūrinių pertvarų griovimas.
2. Seno grindų cementinio sluoksnio šalinimas.
3. Naujų cementinių grindų betonavimas, įrengiant mineralinės vatos garso-šilumos izoliaciją ir įdedant grindinio šildymo vamzdelius.
4. Naujų pertvarų iš gipso-kartono ir metalinio karkaso įrengimas. Naujos pertvaros turi eiti iki pat gelžbetoninės perdangos viršaus, kad izoliuoti triukšmą tarp atskirų patalpų.
5. Išorinių sienų ir langų angokraščių išlyginimas su gipso-kartono plokštėmis, glaistymas, dažymas.
6. Kitų likusių sienų glaistymas, dažymas.
7. Naujų angų langams suformavimas nelaikančiose sienose, įstatant naujas gelžbetonines sąramas. Senų langų užmūrijimas. Naujų PVC langų įrengimas.
8. Koridoriaus sienose vitrinų įrengimas iš aliumininio profilio ir matinio stiklo.
9. Vidinių durų įrengimas.
10. Naujų grindų iš homogeninės PVC dangos. Nauja grindų danga turi būti derinama su esančiomis kitomis patalpomis, kad išlaikyti vienodą stilių ir eksploataciją. **Hamogeninės PVC grindų dangos degumo klasė B_{FL}-s1.**
11. Pakabinamų lubų „Armstrong“ tipo įrengimas. Prieš pakabinamų lubų darbų pradžią turi būti išvedžioti ventilacijos ortakiai ir elektros instaliacijos laidai. Lubose įrengiami LED tipo šviestuvai. Šviestuvų tipas ir kiekis turi tenkinti HN 98:2000 „Natūralus ir dirbtinis darbo vietų apšvietimas. Ašvietos ribinės vertės ir bendrieji matavimo reikalavimai“. **Luboms naudojamų medžiagų degumo klasė A2-s1,d0.**
12. Elektros instaliacijos pilnas perdarymas naujai. Pasijungimas nuo esamo elektros skydo.
13. Kondicionavimo ir vėdinimo įrengimas, įrengiant oro padavimą ir ištraukimą.
14. Šildomų grindų įrengimas.

Visos apdailos medžiagos turi būti tinkamos naudoti medicininės priežiūros įstaigose, lengvai valomos ir plaunamos.

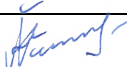
Pareigos	Vardas, pavardė	Atestato Nr.	Parašas	Data
PV	Vytautas Ščevinskas	17507		2021.10.29

Orientacinis sąnaudų žiniaraštis

Eil.nr.	Pavadinimas ir techninės charakteristikos	Žymuo	Mato vnt.	Kiekis	Kaina, Eur	
					Vieneto	Viso
1	2	3	4	5	6	7
Sienos ir pertvaros						
1	Mūrinių pertvarų griovimas, kai storis t=120 mm		m ²	47,1		
2	Esamų langų palangės pažeminimas (lango apačioje mūro išpjovimas ir išdaužymas)		m ² /m ³	3,24/1,23		
3	Naujų angų išpjovimas ir išdaužymas naujiems langams		m ² /m ³	27,0/10,3		
4	Langų užmūrijimas plytomis, išorinės dalies tinkavimas (toks pat kaip esamo fasado tinkas)		m ² /m ³	1,44/0,69		
5	Naujų gelžbetoninių sąramų įrengimas, kai mūro storis t=250 mm (po 2 sąramas langui)		Vnt.	7x2=14		
6	Naujų gelžbetoninių sąramų įrengimas, kai mūro storis t=380 mm (po 3 sąramas langui)		Vnt.	8x3=24		
7	Mūrinė priešgaisrinė pertvara t=120 mm, mūrijimui panaudojant išgriautos pertvaros plytas		m ²	11,0		
8	Gipso-kartono pertvarų įrengimas pagal detalę SN-1		m ²	113		
9	Išorinių sienų išlyginamas su gipso-kartono plokštėmis pagal detalę SN-2, glaistymas, dažymas		m ²	246		
10	Kolonų aptaisymas gipso-kartono plokštėmis pagal detalę SN-2, glaistymas, dažymas		m ²	48,0		
11	Langų angokraščių apklijavimas gipso-kartono plokštėmis, glaistymas, dažymas		m ²	20,0		
12	Sienų pagal detalę SN-1 glaistymas, dažymas		m ²	113x2=226		
13	Metalinės kolonos įrengimas, mūro ankeravimui		kg	110		
14	Mūro ankeravimas prie metalinės ir g/b kolonų pagal brėžinį TDP-SAK.BR-8		m ¹	12,4		
Lubos						
15	Pakabinamų lubų Armstrong tipo įrengimas		m ²	216		
Grindys						
16	Betoninių grindų išdaužymas, kai betoninių grindų storis iki 10 cm		m ²	235		
17	Naujų šildomų betoninių grindų įrengimas pagal detalę GR-1		m ²	235		
18	Šildomų betoninių grindų sistemos		komplektas	1		

	įrengimas su galimybe reguliuoti patalpų temperatūrą					
19	Homogeninės PVC grindų dangos įrengimas, vaškavimas, poliravimas, su grindjuostėmis		m ²	216		
Langai ir durys						
20	PVC profilių langai, U<1,3 m ² /(K*W)		m ² /vnt.	33,15/ 19		
21	PVC palangių įrengimas		m ¹	23,0		
22	Metalinės priešgaisrinės durys		m ² /vnt.	4,2 / 2		
23	Medinės skydinės durys		m ² /vnt.	7,56 / 4		
24	Aliuminio profilio vitrinos su durimis ir grūdintu matiniu stiklu		m ² /vnt.	68,04 / 10		
Vėdinimas						
25	Oro kondicionierių įrengimas		komplektas	9		
26	Patalpų oro ventilacija (išorinėse sienose įrengiant oro padavimo ir ištraukimo sistemą)		m ²	216		
Elektros instaliacija						
27	Senos elektros instaliacijos naikinimas ir naujos įrengimas		m ²	216		
28	Apšvietimo šviestuvų sumontavimas Armstrong lubose, kai visi šviestuvai LED tipo		m ²	216		
Kita						
29	Tualetų klozetai ir bidė		vnt.	3		
30	Praustuvės su spintelėmis ir maišytuvais		komplektas	3		
31	Vandentiekio ir nuotekų tinklų įrengimas		komplektas	1		

Pastabos:

1. Sąnaudų žiniaraščiai yra orientaciniai ir turi būti rangovo patikslinti.
2. Nurodyti darbai turi būti įvertinti kompleksiskai, kartu su visais palydinčiais darbais.

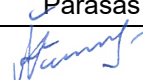

Pareigos	Vardas, pavardė	Atestato Nr.	Parašas	Data
PV	Vytautas Ščevinskas	17507		2021.10.15

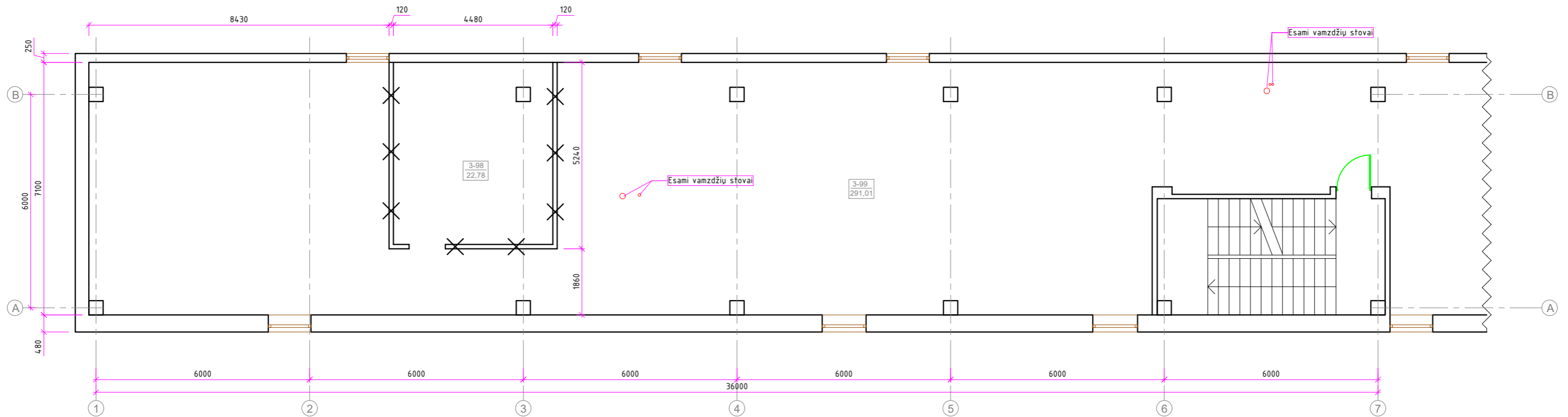
ESAMOS PADĖTIES PLANAS

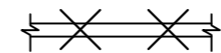

SUTARTINIAI PAŽYMĖJIMAI

 - griaunamo mūrinės pertvaros

Atestato Nr.	 uab.ives@gmail.com Mob. 8-606-88448			Objekto pavadinimas	
17507	PV	V. Ščevinskas		2021.10.15	VŠĮ Panevėžio fizinės medicinos ir reabilitacijos centro Nemuno g. 75, Panevėžyje paprastojo remonto projektas (patalpų perplanavimas)
13011	KPDV	V. Ščevinskas		2021.10.15	Brėžinio pavadinimas
					Esamos padėties planas
Etapas	Užsakovas				Lapas
TDP	VŠĮ Panevėžio fizinės medicinos ir reabilitacijos centras				Lapų
	2020/11/30-TDP-SAK.BR-1				1
					1

TREČIO AUKŠTO PLANAS

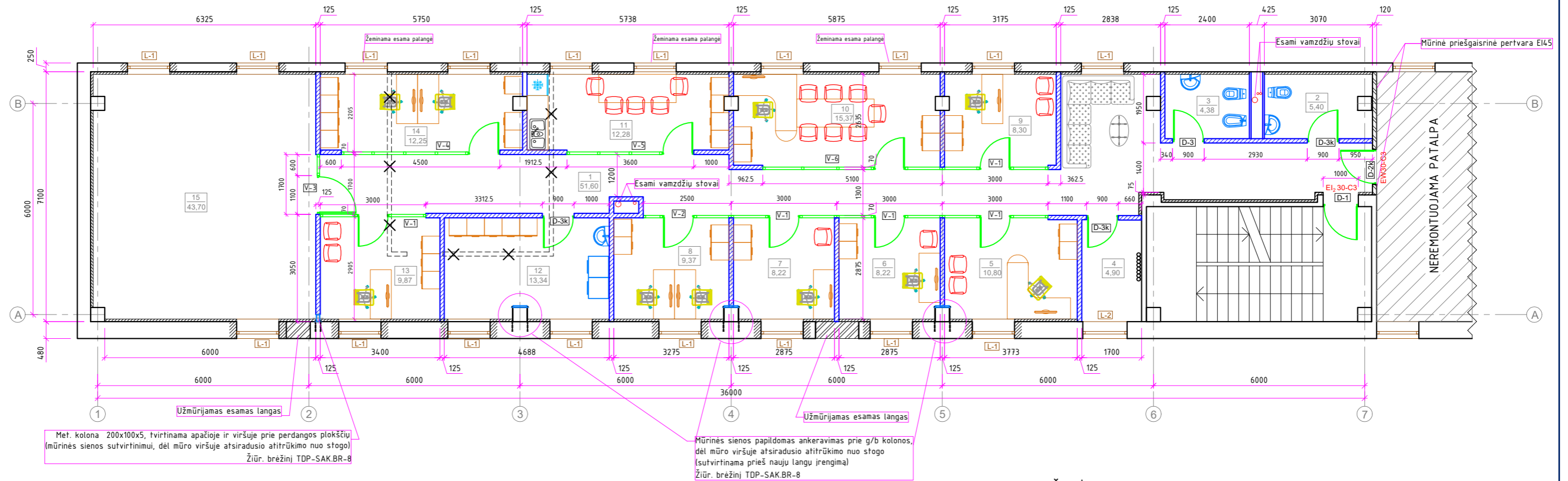

Met. kolona 200x100x5, tvirtinama apačioje ir viršuje prie perdangos plokščių (mūrinės sienos sutvirtinimui, dėl mūro viršuje atsiradusio atitrūkimo nuo stogo)
Žiūr. brėžinį TDP-SAK.BR-8

Mūrinės sienos papildomas ankeravimas prie g/b kolonos, dėl mūro viršuje atsiradusio atitrūkimo nuo stogo (sutvirtinama prieš naujų langų įrengimą)
Žiūr. brėžinį TDP-SAK.BR-8

SUTARTINIAI PAŽYMĖJIMAI

- aliuminio profilio pertvaros, su stiklo paketu ir matiniu stiklu - 40-70 mm
- gipso-kartono pertvaros, pagal detalę SN-1 - 125 mm
- sienos aptaisymas gipso-kartono plokšte, pagal detalę SN-2 - 75 mm
- kertama anga langui (su g/b sąramų įrengimu)
- užmūrijama anga
- mūrinė pertvara, t=120 mm (priešgaisrinė siena EI4,5, atskirianti nuo kitų, neremontuojamų patalpų)

PATALPŲ EKSPLIKACIJA		
Nr.	Pavadinimas	Plotas, m2
1	Koridorius	51,60
2	Valytojos patalpa	5,40
3	Tualetas	4,38
4	Techninė patalpa (vamzdynų įvadas)	4,90
5	Kabinetas	10,80
6	Kabinetas	6,22
7	Kabinetas	8,22
8	Kabinetas	9,37
9	Kabinetas	8,30
10	Kabinetas	15,37
11	Poilsio kambarys	12,28
12	Butinė patalpa (skalbimas, džiovinimas, lyginimas)	13,34
13	Kabinetas	9,87
14	Kabinetas	12,25
15	Susitinkimo salė	43,70
Bendras remontuojamų patalpų plotas:		216,00

Atestato Nr.	uab.ives@gmail.com Mob. 8-606-88448			Objekto pavadinimas		
				VŠĮ Panevėžio fizinės medicinos ir reabilitacijos centro Nemuno g. 75, Panevėžyje paprastojo remonto projektas (patalpų perplanavimas)		
17507	PV	V. Ščevinskas		2021.10.15	Brėžinio pavadinimas	Laida
13011	KPDV	V. Ščevinskas		2021.10.15		
A1864	APDV	A. Vaitkutė		2021.10.15		
Etapas	Užsakovas				2020/11/30-TDP-SAK.BR-2	Lapas
TDP	VŠĮ Panevėžio fizinės medicinos ir reabilitacijos centras					Lapų
						O
					1	1

PIETINIS FASADAS - ESAMAS VAIZDAS



PIETINIS FASADAS - PROJEKTUOJAMAS VAIZDAS



ŠIAURINIS FASADAS - ESAMAS VAIZDAS

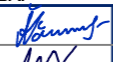
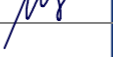

Siena, kurioje projektuojami nauji langai (žiūrint iš pastato priekio nesimato)

Atestato Nr.	 uab.ives@gmail.com Mob. 8-606-88448				Objekto pavadinimas	
17507	PV	V. Ščevinskas		2021.10.15	VŠĮ Panevėžio fizinės medicinos ir reabilitacijos centro Nemuno g. 75, Panevėžyje paprastojo remonto projektas (patalpų perplanavimas)	
A1864	APDV	A. Vaitkutė		2021.10.15	Brėžinio pavadinimas	
					Fasadai (esamas ir projektuojamas vaizdai)	
Etapas	Užsakovas				Lapas	
TDP	VŠĮ Panevėžio fizinės medicinos ir reabilitacijos centras				Lapų	
					2020/11/30-TDP-SAK.BR-3	
					1	1

PERTVAROS DETALĖ SN-1
(naujų gipso-kartono pertvarų įrengimo detalė)

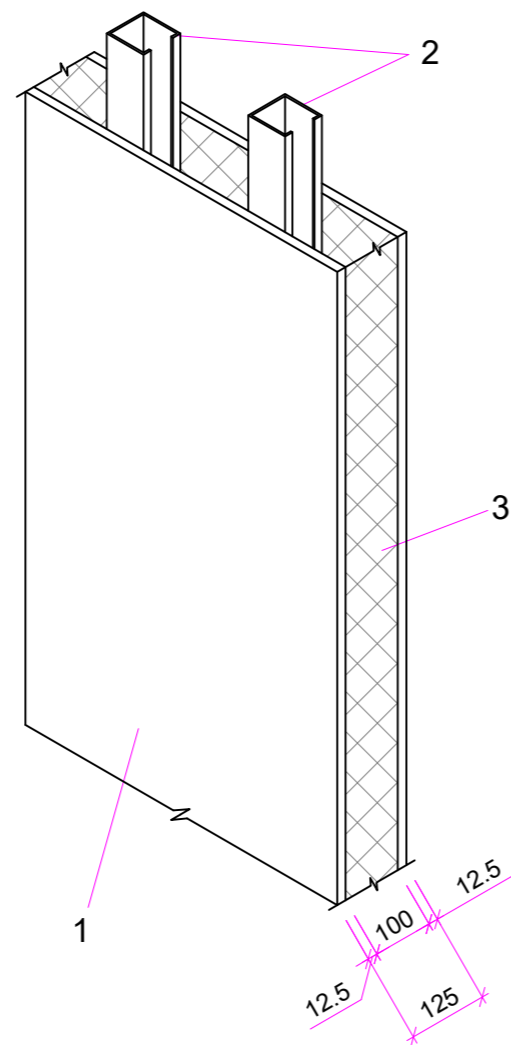

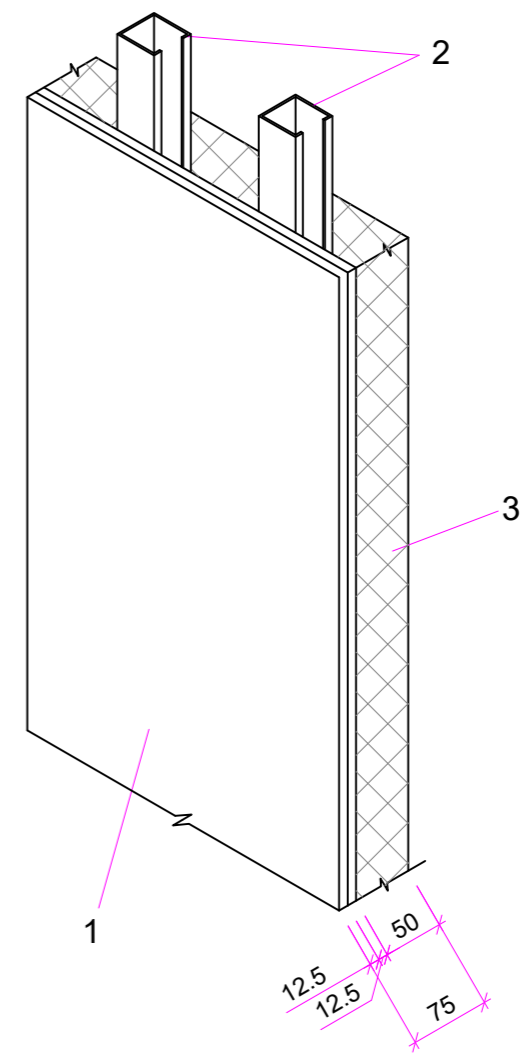

- 1 - gipso-kartono plokštė - 12,5 mm;
- 2 - metalinis profilis CW 100/0,6 mm, kas 40-60 cm;
- 3 - mineralinės vatos užpildas, 30 kg/m³ - 100 mm

SIENOS APTAISYMO DETALĖ SN-2
(senų sienų apdailos įrengimo detalė)



- 1 - gipso-kartono plokštė, drėgmei atspari - 12,5+12,5=25 mm (po 2 sluoksnius);
- 2 - metalinis profilis CW 50/0,6 mm, kas 40-60 cm;
- 3 - mineralinės vatos užpildas, 30 kg/m³ - 50 mm

PASTABA: profilių ir gkp plokštės montavimas ir tvirtinimas turi būti atliekamas remiantis gamintojų rekomendacijomis

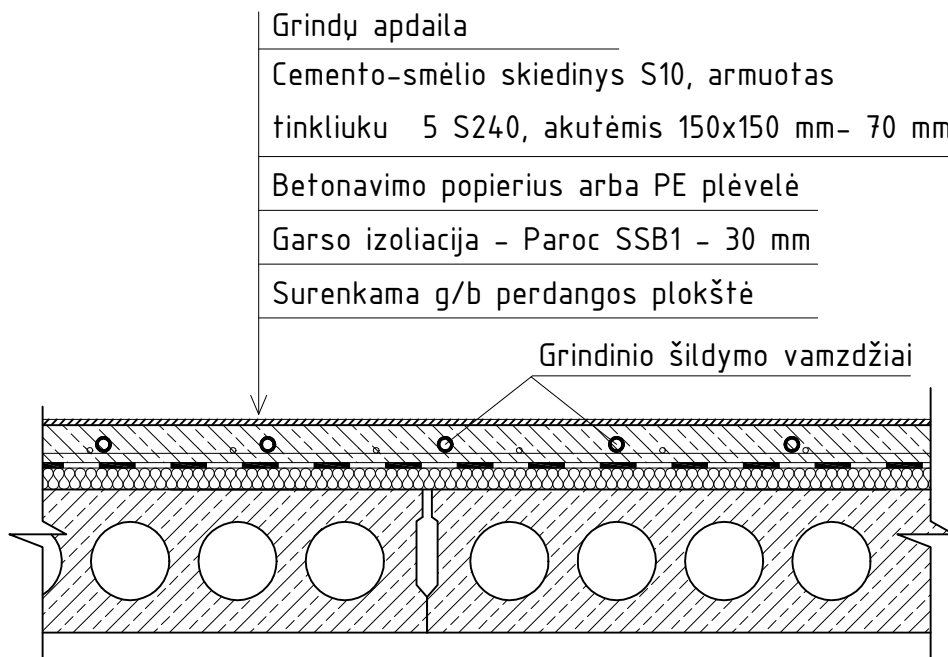

Atestato Nr.	 uab.ives@gmail.com Mob. 8-606-88448			Objekto pavadinimas	VŠĮ Panevėžio fizinės medicinos ir reabilitacijos centro Nemuno g. 75, Panevėžyje paprastojo remonto projektas (patalpų perplanavimas)	
17507	PV	V. Ščevinskas		2021.10.15	Brėžinio pavadinimas	Sienos detalės SN-1, 2
13011	KPDV	V. Ščevinskas		2021.10.15		
Etapas	Užsakovas				Lapas	Lapų
TDP	VŠĮ Panevėžio fizinės medicinos ir reabilitacijos centras				2020/11/30-TDP-SAK.BR-4	1 / 1

GRINDŲ DETALĖ GR-1



PASTABOS:

Grindys nuo visų vertikalųjų paviršių atskiriamos izoliacinėmis juostomis.
Esamos senos grindys išdaužomos iki perdangos plokščių.

Atestato Nr.	 uab.ives@gmail.com Mob. 8-606-88448				Objekto pavadinimas		
					VŠĮ Panevėžio fizinės medicinos ir reabilitacijos centro Nemuno g. 75, Panevėžyje paprastojo remonto projektas (patalpų perplanavimas)		
17507	PV	V. Ščevinskas		2021.10.15	Brėžinio pavadinimas	Grindų detalė GR-1	Laida
13011	KPDV	V. Ščevinskas		2021.10.15			O
Etapas	Užsakovas				2020/11/30-TDP-SAK.BR-5	Lapas	Lapų
TDP	VŠĮ Panevėžio fizinės medicinos ir reabilitacijos centras					1	1

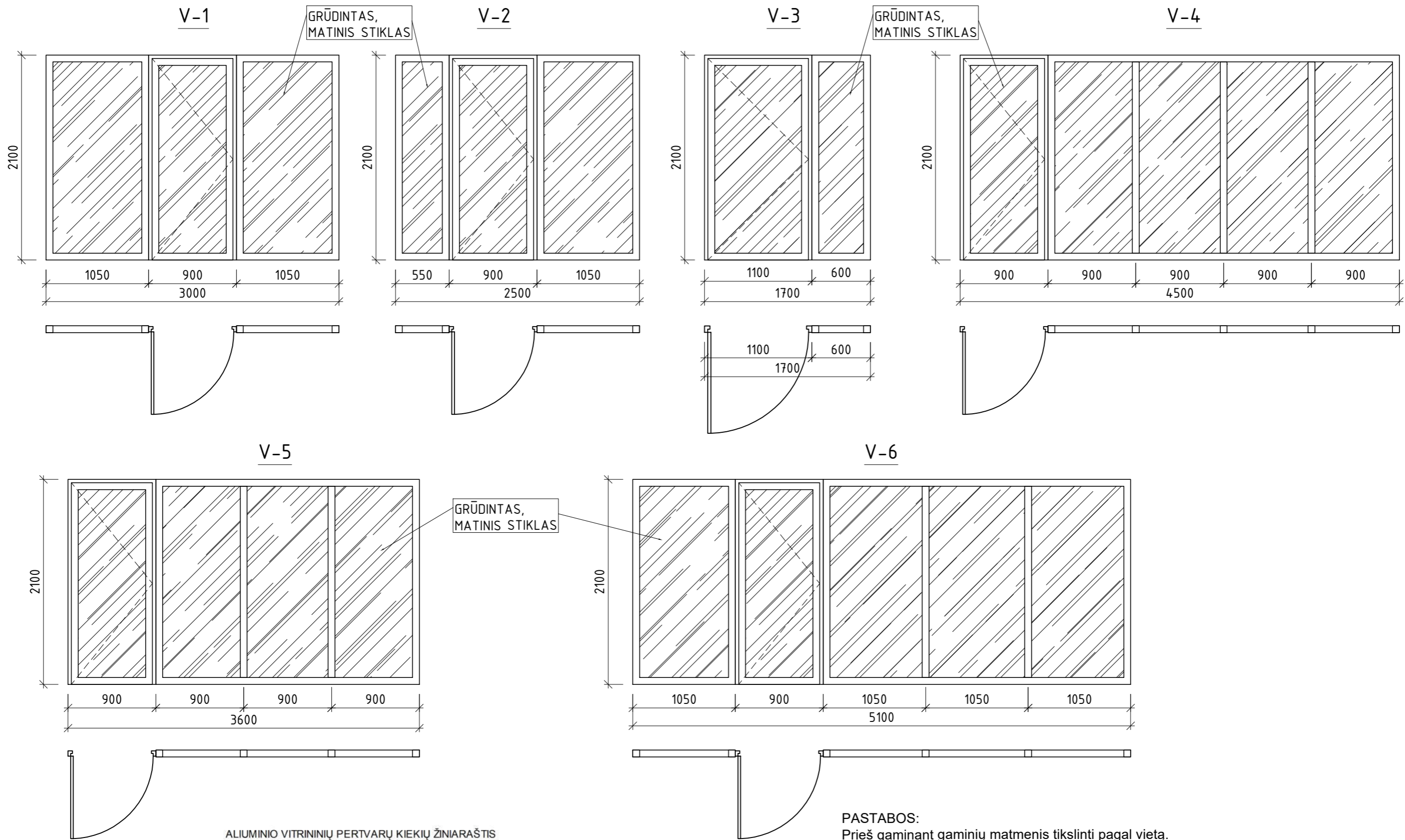

ALUMINIO VITRINIŲ PERTVARŲ KIEKIŲ ŽINIARAŠTIS

Poz.	Ilgis, mm	Aukštis, mm	Storis, mm	Kiekis, vnt.	Plotas, m ²		Užpildas
					Vieneto	Viso	
V-1	3000	2100	40-70	5	6,30	31,50	Grūdintas stiklas, matinis
V-2	2500	2100	40-70	1	5,25	5,25	
V-3	1700	2100	40-70	1	3,57	3,57	
V-4	4500	2100	40-70	1	9,45	9,45	
V-5	3600	2100	40-70	1	7,56	7,56	
V-6	5100	2100	40-70	1	10,71	10,71	
IŠ VISO:				10	68,04		

PASTABOS:
Prieš gaminant gaminių matmenis tikslinti pagal vietą.
Pertvarų įstiklinimas grūdintu matiniu stiklu.

Atestato Nr.	 uab.ives@gmail.com Mob. 8-606-88448		Objekto pavadinimas		Laida
			VŠĮ Panevėžio fizinės medicinos ir reabilitacijos centro Nemuno g. 75, Panevėžyje paprastojo remonto projektas (patalpų perplanavimas)		
17507	PV	V. Ščevinskas	2021.10.15	Brėžinio pavadinimas	Lapas
A1864	APDV	A. Vaitkutė	2021.10.15	Aluminio vitrininės pertvaros	
Etapas	Užsakovas			2020-TDP-SAK.BR-6	1
TDP	VŠĮ Panevėžio fizinės medicinos ir reabilitacijos centras				

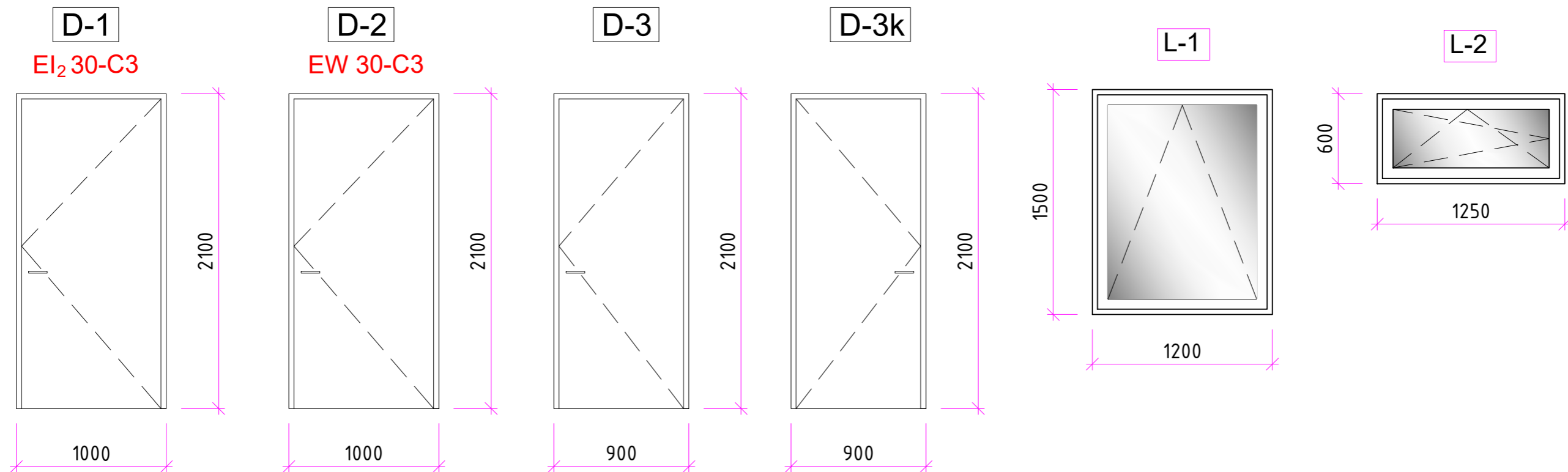

VIDAUS DURŲ TIPŲ LENTELĖ

Pozic.	BxH, mm	APRAŠYMAS	PAVADINIMAS	KIEKIS, vnt.	Plotas, m ²		PASTABOS
					vnt.	viso	
D-1	1000x2100	METALINĖS PRIEŠGAISRINĖS, SU PRITRAUKĖJAIS. UGNIAATSPARUMAS EI2 30-C3.	PRIEŠGAISRINĖS DURYS	1	2,10	2,10	DURŲ SPALVA - BALTA, RAL 9010
D-2k	1000x2100	METALINĖS PRIEŠGAISRINĖS, SU PRITRAUKĖJAIS. UGNIAATSPARUMAS EW 30-C3.	PRIEŠGAISRINĖS DURYS	1	2,10	2,10	
VISO METALINIŲ DURŲ:				2 vnt.		4,20 m ²	
D-3	900x2100	MEDINĖS SKYDINĖS DURYS, RAKINAMOS.	VIDAUS DURYS	1	1,89	1,89	DURŲ SPALVA - BALTA, RAL 9010
D-3k	900x2100	DAŽYMAS DRĖGMEI ATSPARIAIS DAŽAIS	VIDAUS DURYS	3	1,89	5,67	
VISO MEDINIŲ SKYDINIŲ DURŲ:				4 vnt.		7,56 m ²	

LANGŲ TIPŲ LENTELĖ

Pozic.	BxH, mm	APRAŠYMAS	KIEKIS, vnt.	Plotas, m ²		PASTABOS
				vnt.	viso	
L-1	1200x1500	PLASTIKINIŲ PROFILIŲ, ĮSTIKLINTAS VIENKAMERINIŲ STIKLO PAKETU(4K/16/4K) IR SELEKTYVINIŲ STIKLU.	18	1,80	32,40	PROFILIŲ SPALVA: -IŠORINĖ PUSĖ - BALTA. -VIDINĖ PUSĖ - BALTA.
L-2	1250x600	ŠILUMOS PERDAVIMO KOEFICIENTAS $U \leq 1,3$ W/m ² K, VARSTYMAS 2 KRYPTIM, SU MIKROVENTILIACIJA	1	0,750	0,750	
VISO LANGŲ:			19 vnt.		33,15 m ²	

PASTABOS:

- Durys montuojamos su atmušėjais, kad saugoti sienų apdailą.
- Gaminiai pateikiami su atidarymo-uždarymo mechanizmais, rankenomis ir spynomis. Furnitūrą derinti su Užsakovu.
- Prieš gaminant, montavimui paruoštas angas fikslinti vietoje.
- Durų spalva - balta.
- Langai ir durys turi tenkinti STR 2.04.01:2018 "Pastatų atitvaros. Sienos, stogai, langai ir išorinės įėjimo durys" reikalavimus.
- Durys ir langai turi būti sumontuoti pagal statybos taisykles ST 2491109.01:2008 "Langų, durų ir jų konstrukcijų montavimas".
- Vidinėje lango pusėje būtina įrengti garo izoliaciją.
- Lango (durų) ir apdailos sandūroje būtina naudoti elastinį hermetiką, kuris patikimai užsandarins siūlę skirtingų medžiagų jungimosi vietoje.
- Durys montuojamos be slenksčių, išskyrus priešgaisrines duris.

Atestato Nr.	 uab.ives@gmail.com Mob. 8-606-88448		Objekto pavadinimas		Laida
17507	PV	V. Ščevinskas	VŠĮ Panevėžio fizinės medicinos ir reabilitacijos centro Nemuno g. 75, Panevėžyje paprastojo remonto projektas (patalpų perplanavimas)		
A1864	APDV	A. Vaitkutė	Brėžinio pavadinimas		Lapas Lapų
			Durų ir langų tipų lentelė		
Etapas	Užsakovas		2020/11/30-TDP-SAK.BR-7		
TDP	VŠĮ Panevėžio fizinės medicinos ir reabilitacijos centras				

PLYŠYS TARP SIENOS IR KOLONOS



Mūrinės sienos atitrūkimas

MŪRO PAPILDOMAS SUTVIRTINIMAS, ANKERUOJANT PRIE G/B KOLONOS
(VAIZDAS IŠ VIRŠAUS)

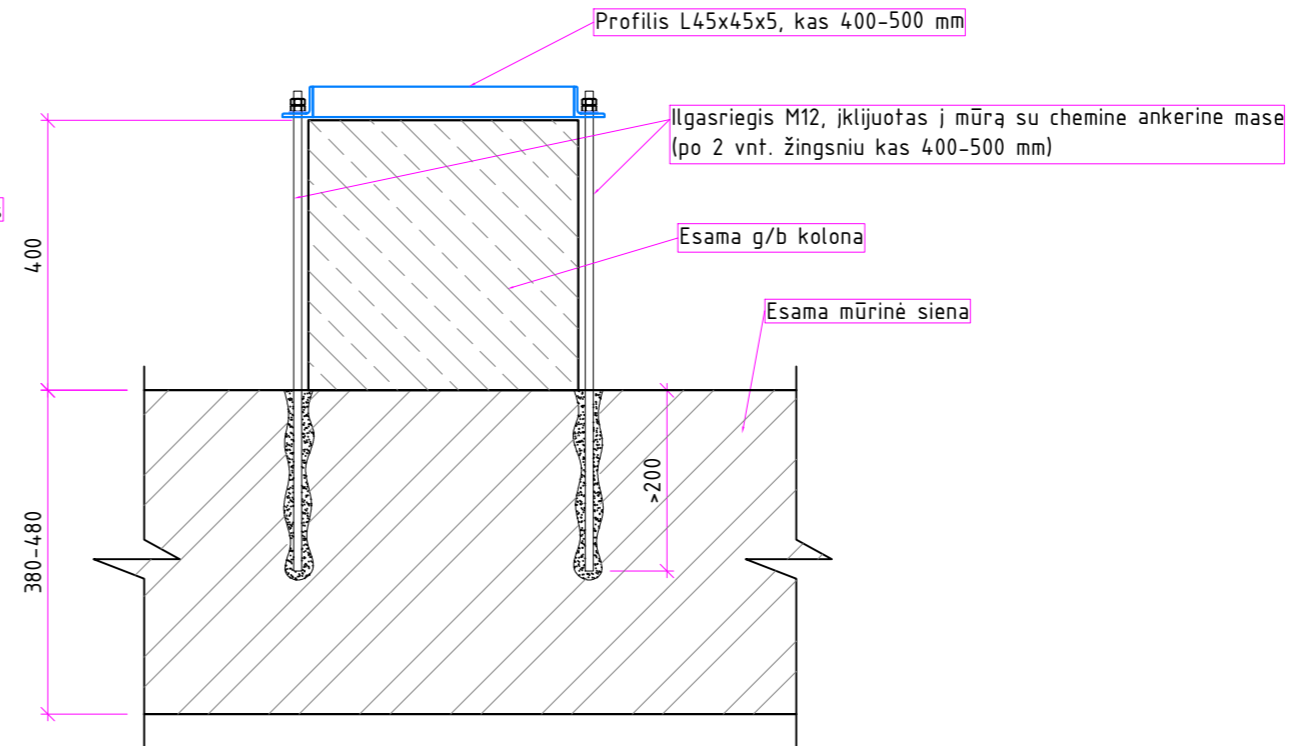

PLYŠYS TARP SIENOS IR KOLONOS



MŪRO PAPILDOMAS SUTVIRTINIMAS, ANKERUOJANT PRIE METALINĖS KOLONOS
(VAIZDAS IŠ VIRŠAUS)

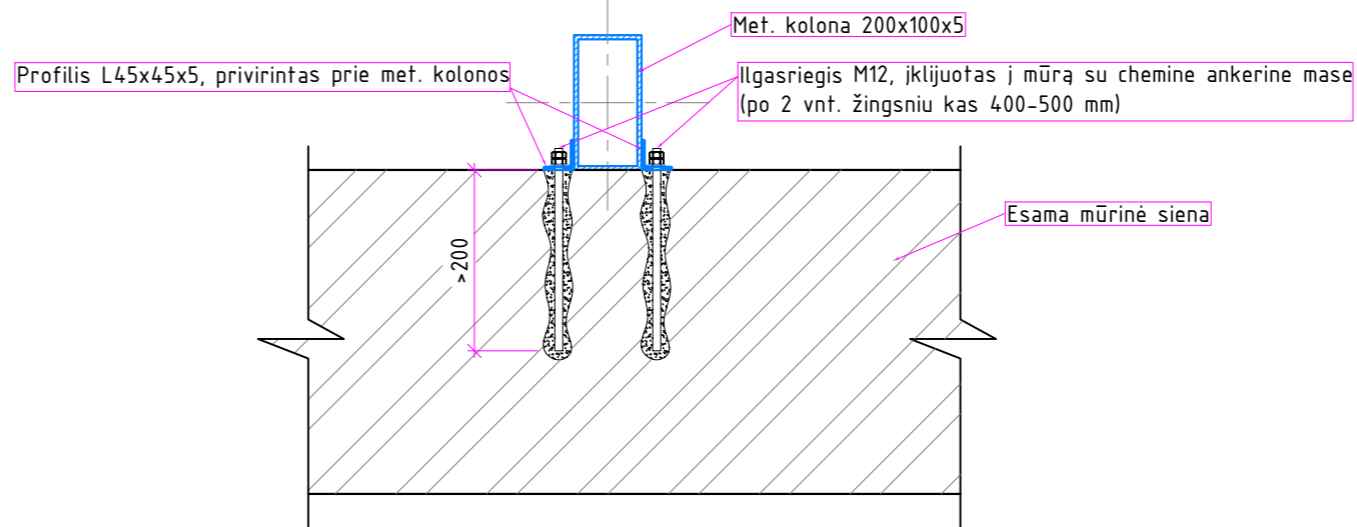

PASTABOS:

Mūrinės sienos papildomas ankeravimas prie metalinės ir g/b kolonų turi būti atliktas prieš naują angų langams kirtimo. Naujos angos langams turi būti formuojant įpjauant mūre kontūrus su deimantiniu disku. Likusi dalis, kur diskas nebesiekia, išdaužoma.

Atestato Nr.				uab.ives@gmail.com	Objekto pavadinimas	VŠĮ Panevėžio fizinės medicinos ir reabilitacijos centro Nemuno g. 75, Panevėžyje paprastojo remonto projektas (patalpų perplanavimas)	
17507	PV	V. Ščevinskas	<i>[Signature]</i>	2021.10.15	Brėžinio pavadinimas	Mūrinės sienos ankeravimo prie kolonų mazgas	
13011	KPDV	V. Ščevinskas	<i>[Signature]</i>	2021.10.15			
Etapas	Užsakovas					Lapas	Lapų
TDP	VŠĮ Panevėžio fizinės medicinos ir reabilitacijos centras					2020/11/30-TDP-SAK.BR-8	1 1

DETALŪS METADUOMENYS

Dokumento sudarytojas (-ai)	VšĮ Panevėžio fizinės medicinos ir reabilitacijos centras 148413426, Nemuno g. 75, Panevėžys
Dokumento pavadinimas (antraštė)	Dėl patalpų remonto
Dokumento registracijos data ir numeris	2022-06-02 Nr. S-122
Dokumento gavimo data ir dokumento gavimo registracijos numeris	2022-06-02 Nr. 20-2967(4.45E)
Dokumento specifikacijos identifikavimo žymuo	ADOC-V1.0
Parašo paskirtis	Pasirašymas
Parašą sukūrusio asmens vardas, pavardė ir pareigos	Rūta Pranculienė, Direktorė, Administracija
Sertifikatas išduotas	RŪTA PRANCULIENĖ LT
Parašo sukūrimo data ir laikas	2022-06-02 07:39:32 (GMTZ)
Parašo formatas	XAdES-T
Laiko žymoje nurodytas laikas	2022-06-02 12:06:45 (GMT+03:00)
Informacija apie sertifikavimo paslaugų teikėją	RCSC IssuingCA, VI Registru centras - i.k. 124110246 LT
Sertifikato galiojimo laikas	2020-08-25 16:30:44 – 2022-08-25 16:30:44
Parašo paskirtis	Registravimas
Parašą sukūrusio asmens vardas, pavardė ir pareigos	Rūta Pranculienė, Direktorė, Administracija
Sertifikatas išduotas	RŪTA PRANCULIENĖ LT
Parašo sukūrimo data ir laikas	2022-06-02 07:40:00 (GMTZ)
Parašo formatas	XAdES-EPES
Laiko žymoje nurodytas laikas	–
Informacija apie sertifikavimo paslaugų teikėją	RCSC IssuingCA, VI Registru centras - i.k. 124110246 LT
Sertifikato galiojimo laikas	2020-08-25 16:30:44 – 2022-08-25 16:30:44
Informacija apie būdus, naudotus metaduomenų vientisumui užtikrinti	"Gauto dokumento registravimas" paskirties metaduomenų vientisumas užtikrintas naudojant "RCSC IssuingCA, VI Registru centras - i.k. 124110246 LT" išduotą sertifikatą "Dokumentų valdymo sistema Avilys, Panevėžio miesto savivaldybės administracija, i.k. 288724610 LT", sertifikatas galioja nuo 2021-12-20 12:37:42 iki 2024-12-19 12:37:42
Pagrindinio dokumento priedų skaičius	1
Pagrindinio dokumento priedamų dokumentų skaičius	–
Priedamo dokumento sudarytojas (-ai)	–
Priedamo dokumento pavadinimas (antraštė)	–
Priedamo dokumento registracijos data ir numeris	–
Programinės įrangos, kuria naudojantis sudarytas elektroninis dokumentas, pavadinimas	EAIS LPP v1.6-SNAPSHOT
Informacija apie elektroninio dokumento ir elektroninio (-ių) parašo (-ų) tikrinimą (tikrinimo data)	Atitinka specifikacijos keliamus reikalavimus. Visi dokumente esantys elektroniniai parašai galioja (2022-06-02 12:07:03)
Paieškos nuoroda	–
Papildomi metaduomenys	Nuorašą suformavo 2022-06-02 12:07:06 Dokumentų valdymo sistema Avilys