

GAUTA

Panevėžio miesto savivaldybės primamas

201

Nr.

Interesantų aptarnavimo specialiste

Margarita Bieliauskaitė

SPB

UAB "STATINIŲ PROJEKTAVIMO BIURAS"

Atestato Nr. 1727

Užsakovas (Statytojas)	UAB " AUTALIS "	
Projekto pavadinimas	ADMINISTRACINĖS PASKIRTIES PASTATO PRAMONĖS G, 12 PANEVĖŽYJE STATYBOS PROJEKTAS	
Statybos vieta	PRAMONĖS G, 12 PANEVĖŽYJE	
Statybos rūšis	NAUJA STATYBA	
Statinio kategorija	NEYPATINGAS STATINYS	
Statinio paskirtis	ADMINISTRACINĖS PASKIRTIES PASTATAI	
Projekto rengimo etapas	PROJEKTINIAI PASIULYMAI (PP)	
Projekto dalis	BENDROJI DALIS P/810-PP	Byla (tomas) I Knyga 1

SPB

UAB "STATINIŲ PROJEKTAVIMO BIURAS"

Direktorius Raimundas Pilkauskas

PV Raimundas Pilkauskas
Atestato Nr. 1856

PDV Voldis Undžėnas
Atestato Nr. A101

TEKSTINIŲ DOKUMENTŲ IR BRĖŽINIŲ ŽINIARAŠTIS

Dokumento žymuo	Lapų skaičius	Laida	Dokumento pavadinimas	Bylos psl.
Tekstiniai dokumentai				
P/810-PP-BD. AR	2	O	Aiškinamasis raštas	3-4
Brėžiniai				
P/810-TP-SP-1	1	O	Situacijos schema	5
P/810-PP-A-1	1	O	1A planas	6
P/810-PP-A-2	1	O	Fasadai	7
P/810-PP-A-3	1	O	Pjūvis 1-1	8

PROJEKTINIAI PASIŪLYMAI
AIŠKINAMASIS RAŠTAS

Projekto pavadinimas: Administracinės paskirties pastato Pramonės g, 12 Panevėžyje statybos projektas;

Statytojas: UAB "AUTALIS";

Objekto adresas: Pramonės g, 12 Panevėžyje;

Projektuotojas: UAB „Statinių projektavimo biuras“, J. Zikaro g. 41A, LT-35222 Panevėžys, tel.+370 67177360;

Statybos rūšis: nauja statyba;

Statinio paskirtis: Administracinės paskirties pastatai;

Statinio kategorija: neypatingasis statinys;

1. BENDRIEJI DUOMENYS

Numatomo objekto statybos rūšis – Naujo statinio statyba. Pagal statinių naudojimo paskirtį priskiriamas prie negyvenamų pastatų tai administracinės paskirties pastatai. Numatomas objektas yra priskirtas prie neypatingųjų statinių.

I. SKLYPAS

1.1.Sklypo plotas	- 15,1179ha
1.2.Sklypo užstatymas	- 13103.10 m ²
1.3.Sklypo užstatymo tankumas	- 8,49 %
1.4 Sklypo užstatymo intensyvumas	- 9,90 %

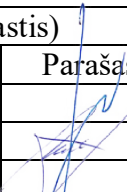
Laida	Data	Keitimų pavadinimas (priežastis)			
Įmonė	Pareigos	Vardas, pavardė	Atestato Nr.	Parašas	Data
 <small>UAB "STATINIŲ PROJEKTAVIMO BIURAS"</small>	PV	Raimundas Pilkauskas	1856		2019
	PDV	Voldis Undzėnas	A 101		2019

2. SKLYPO SUTVARKYMO SPRENDIMAI

Žemės sklypas yra įregistruotas Valstybinės įmonės registrų centre. Žemės sklypo plotas – 15,1179 ha. Sklypo savininkas – Lietuvos respublika. Nuomininkas UAB „AUTALIS“ Pagrindinė tikslinė žemės naudojimo paskirtis – Kita. Naudojimo būdas – Komercinės paskirties objektų teritorijos.

Sklypas yra Pramonės g, 12 Panevėžyje. Sklype yra išvystyta infrastruktūra. Sklype yra vandentiekio, lietaus, fekalinų nuotekų, ryšių, elektros, dujotiekio tinklai, kietos dangos. Vidutiniai sklypo gabaritai: 405,0 x 370,0 m.. Žemės sklypas sąlyginai lygus.

Šiaurės vakarinėje žemės sklypo dalyje numatomas administracinės paskirties pastatas. Šis pastatas iš pietvarinės pusės priblokuojamas prie esamo administracinės paskirties pastato.

Prie pastato numatoma trinkelų dangos atgrinda kuri jungsis su esamu asfaltu.

3. STATINIAI

Numatomas administracinis pastatas vieno aukšto. Pastate bus draudėjų ir dokumentu tikrinimo patalpos. Pastato pagrindinės konstrukcijos:

Pamatai – gelžbetoniai.

Laikančios konstrukcijos – metalinės.

Lauko sienos daugiasluoksnių plokščių.

Stogas – daugiasluoksnių plokščių, sutapdintas.

Vandens nuvedimas išorinis.

Išorės apdailai bus naudojamos sieninės plokštės pilkos spalvos (gamyklines apdailos).

Cokolis tinkuojamas ir dažomas tamsiai pilka spalva. Durys, langai baltos spalvos (gamyklines apdailos).

SKLYPO PLANAS M1:500

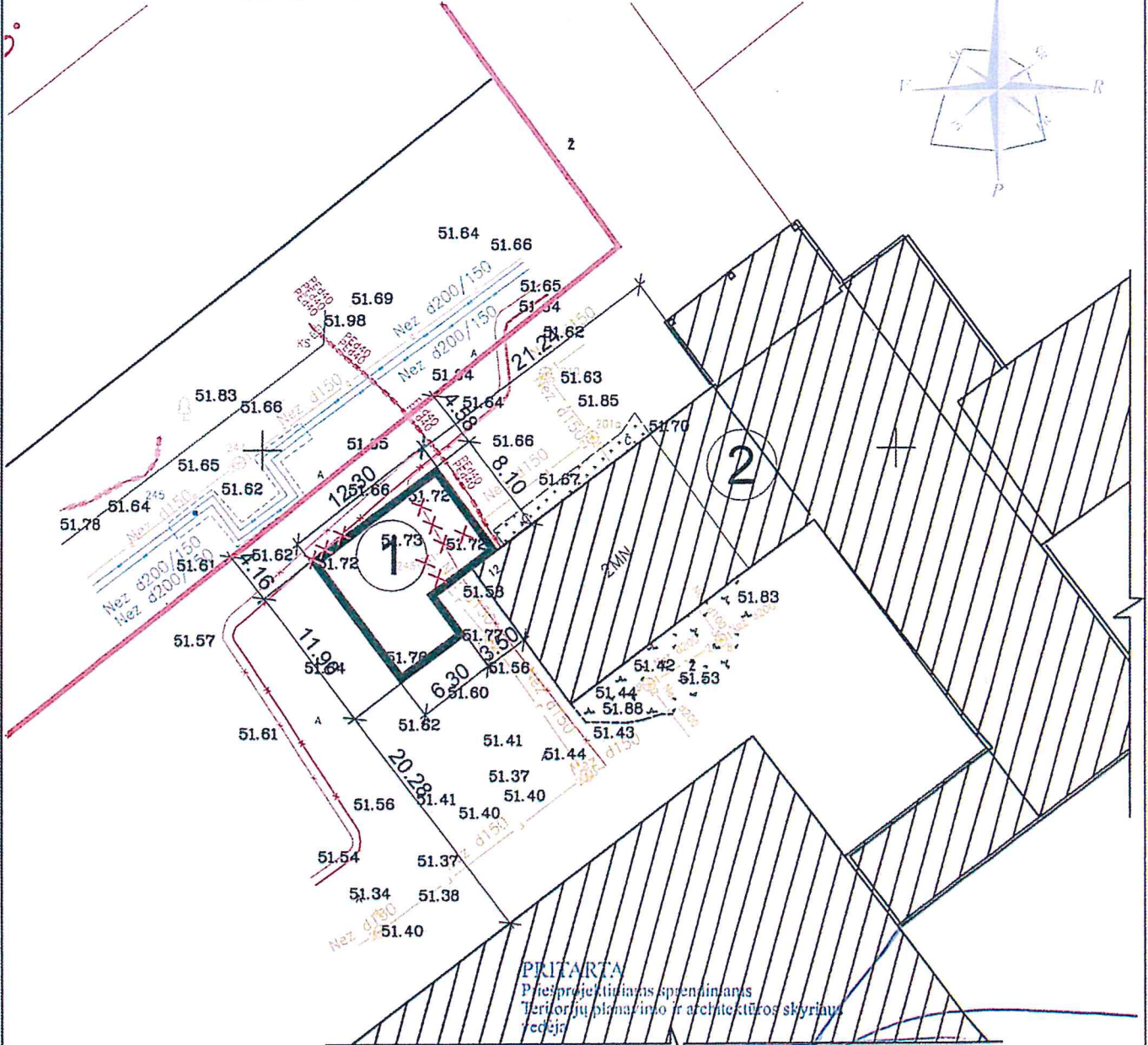
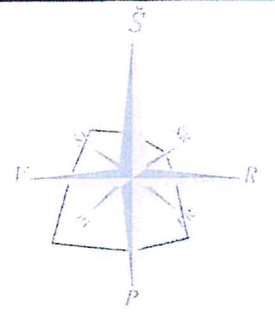

SUTARTINIAI PAŽYMĖJIMAI:

- ESAMOS SKLYPO RIBOS
- PROJ. PASTATAS
- ESAMI PASTATAI

IŠKELIAMAI, NAIKINAMI INŽINERINIAI TINKLAI:

- ✕-✕-✕ BUITINIŲ NUOTEKŲ TINKLAI
- ✕*✕*✕ 0.4 kV ELEKTROS KABELIS

Daiva Gasiūniene

20 19 10 01

EKSPLIKACIJA

1. PROJ. PASTATAS
2. ESAMOS PASTATAS

TECHNINIAI RODIKLIAI

- SKLYPO PLOTAS - 151179.0 m²
- SKLYPO UŽSTATYMO PLOTAS - 14342.58 m²
- SKLYPO UŽSTATYMAS TANKUMAS % - 8.49 %
- SKLYPO UŽSTATYMAS INTENSIVUMAS % - 9.90 %

ATESTATO NR. 1727		UAB "STATINIŲ PROJEKTAVIMO BIURAS" <small>J. ŽIKARO 41 A, PANEVĖŽYS, TEL.: 8(45)508259, FAKS: 8(45)508258</small>			Objektas: ADMINISTRACINĖS PASKIRTIES PASTATO PRAMONĖS G, 12 PANEVĖŽYJE STATYBOS PROJEKTAS		
ATESTATO NR.	PARAŠAS				DATA	Brėžinys: SKLYPO STATINIŲ IŠDĖSTYMO PLANAS	
1856	PV	R.PILKAUSKAS		2019			
A101	PDV	V.UNDŽENAS		2019			
ETAPAS	Užsakovas:		Indeksas:		LAPAS	LAPŲ	
PP	UAB "AUTALIS"		P/810-PP-SP-2		2	1	

1A PLANAS M1:100

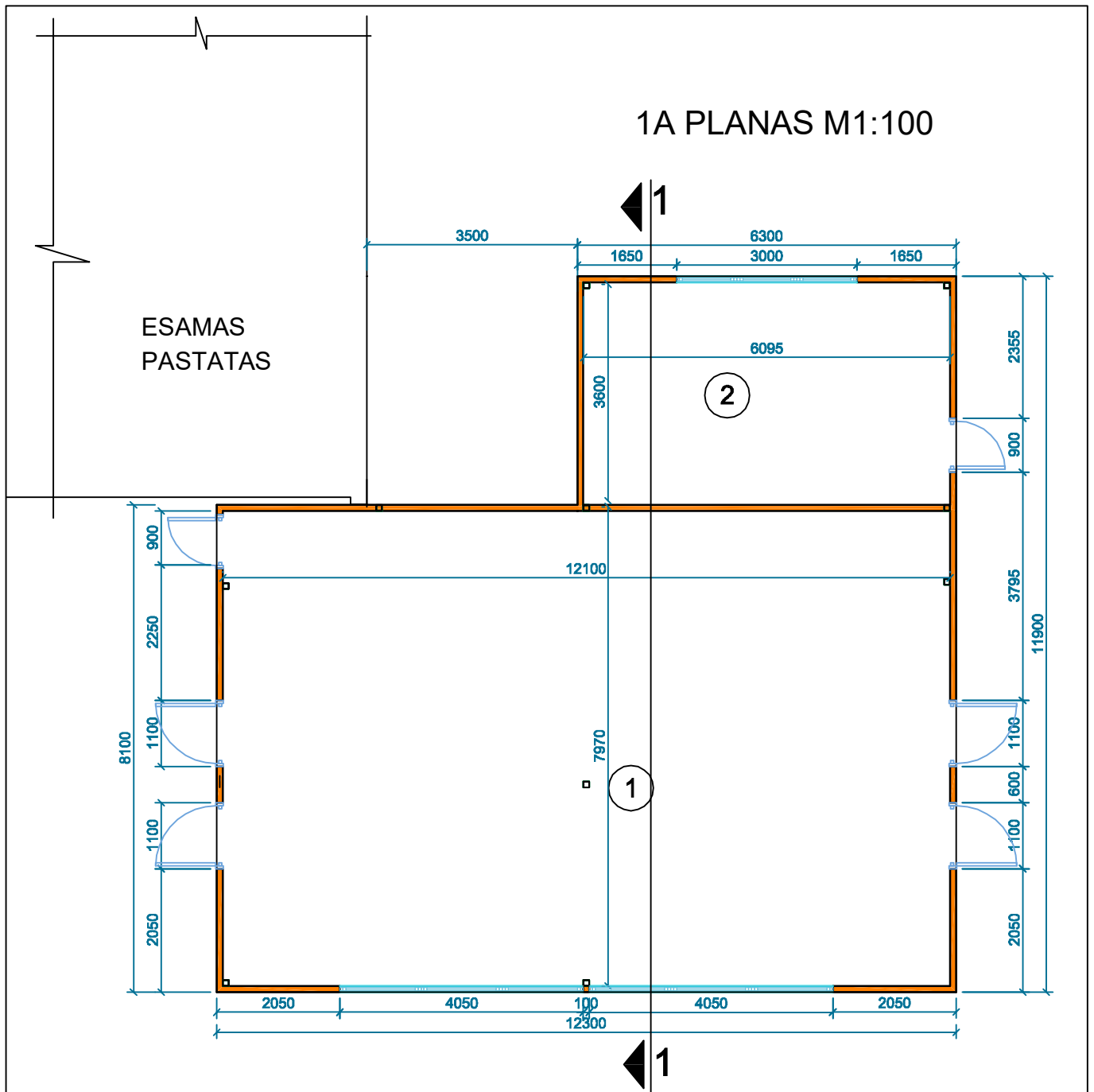

PATALPŲ EKSPLIKACIJA

NR.	PAVADINIMAS	PLOTAS m ²
1	DOKUMENTŲ TIKRINIMO PATALPA	95.59m ²
2	DRAUDĖJŲ PATALPA	22.49m ²
		118.08m ²

TECHNINIAI RODIKLIAI

1. UŽSTATYMO PLOTAS -123.57 m²
2. BENDRAS PLOTAS -118.08 m²
3. TŪRIS -482.0 m³

ATESTATO NR. 1727		 UAB "STATINIŲ PROJEKTAVIMO BIURAS" <small>ZIKARO 41a, PANEVŽYŠ TEL. 8(45)606258, FAKS 8(45)606258</small>			Objektas: ADMINISTRACINĖS PASKIRTIES PASTATO PRAMONĖS G, 12 PANEVŽYJE STATYBOS PROJEKTAS			
ATESTATO NR.	PARAŠAS	PAVARDĖ	PARAŠAS	DATA	Brėžinys: 1A PLANAS	LAI DA		
1856	PV	R.PILKAUSKAS	[Signature]	2019		0		
A101	PDV	V.UNDŽENAS	[Signature]	2019				
ETAPAS	Užsakovas:	UAB "AUTALIS"			Indeksas:	P/810-PP-A-1	LAPAS	LAPŲ
DD						1	1	

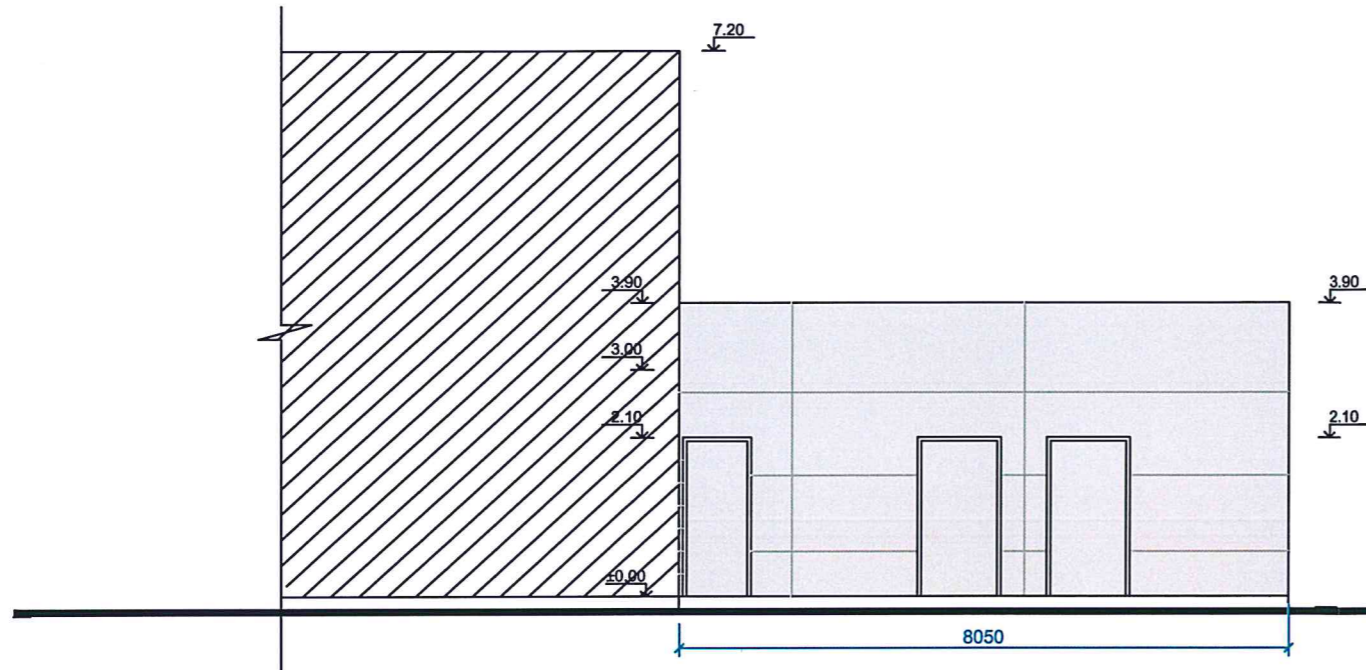

ŠIAURĖS RYTŲ FASADAS M 1:100

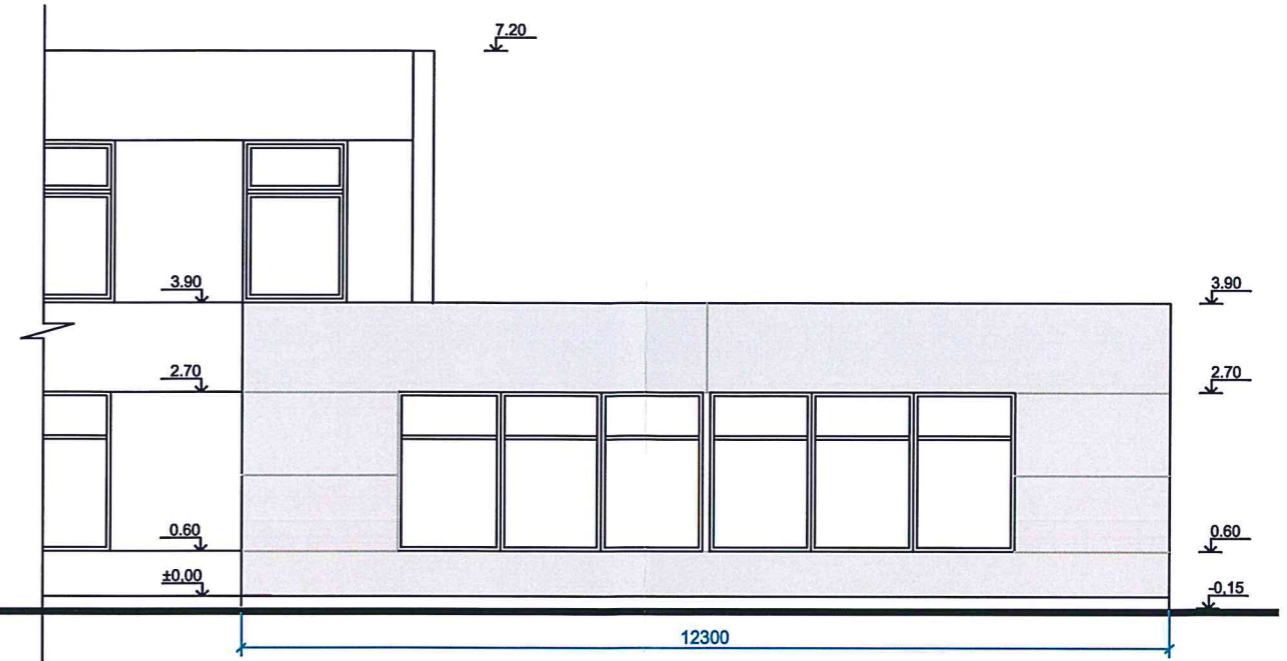

ŠIAURĖS VAKARŲ FASADAS M 1:100

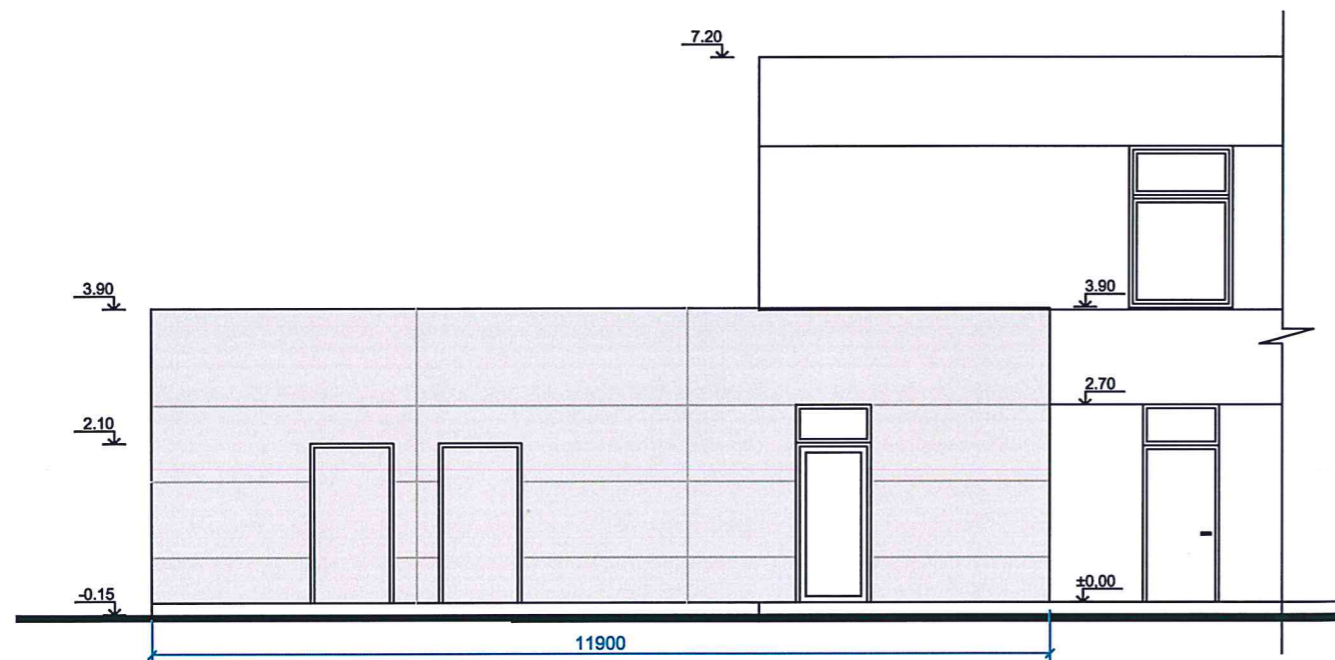

PIETVAKARIŲ FASADAS M 1:100

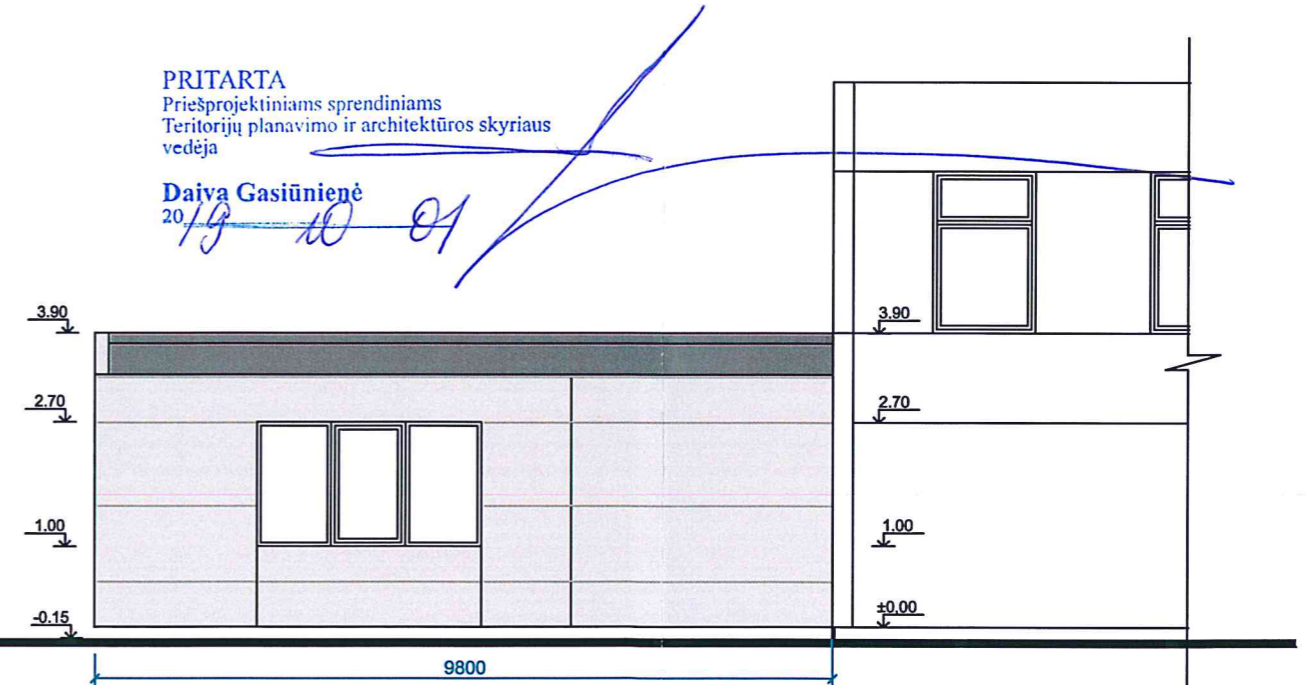

PIETRYČIŲ FASADAS M 1:100

PRITARTA
Priešprojektiniams sprendiniams
Teritorijų planavimo ir architektūros skyriaus
vedėja

Daiva Gasiūnienė
2019-10-01

 Sienų spalva - Pilka

ATESTATO NR. 1727	SPB UAB "STATINIŲ PROJEKAVIMO BIURAS" <small>ZIKARO 41A, PANEVĖŽYBĖ TEL.8(4472)20220, FAKS.8(4472)20220</small>				Objektas: ADMINISTRACINĖS PASKIRTIES PASTATO PRAMONĖS G, 12 PANEVĖŽYJE STATYBOS PROJEKTAS		
ATESTATO NR. 1856	PAVEIKOS PV	PAVARDĖ R.PILKAUSKAS	PARAŠAS	DATA 2019	Brėžinys: FASADAI	LAIKA 0	
A101	PDV	V.UNDŽENAS		2019			
ETAPAS PP	Užsakovas: UAB "AUTALIS"				Indeksas: P/810-PP-A-2	LAPAS 2	LAPŲ 1

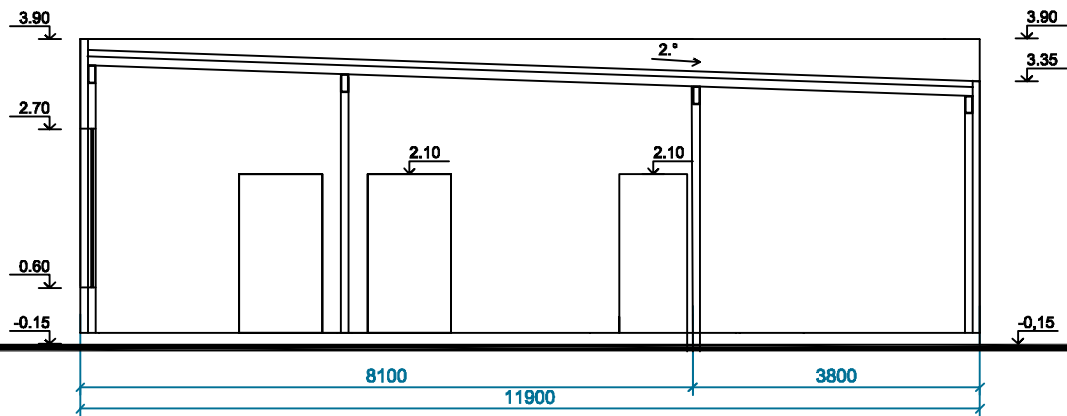

PJŪVIS 1-1 M 1:100

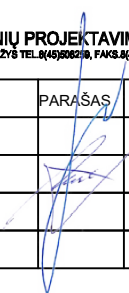
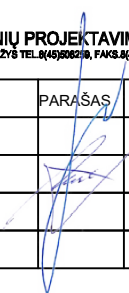
ATESTATO NR. 1727		 UAB "STATINIŲ PROJEKAVIMO BIURAS" <small>ZIKARO 41a, PANEVŽYJE TEL. 8(45)808278, FAKS. 8(45)808298</small>			Objektas: ADMINISTRACINĖS PASKIRTIES PASTATO PRAMONĖS G, 12 PANEVŽYJE STATYBOS PROJEKTAS		
ATESTATO NR. 1856	PAREIGOS PV	PAVARDĖ R.PILKAUSKAS	PARAŠAS 	DATA 2019	Brėžinys: PJUVIS		LAIDA 0
A101	PDV	V.UNDŽENAS		2019	Indeksas: P/810-PP-A-3		LAPAS 3
ETAPAS DD	Užsakovas: UAB "AUTALIS"			P/810-PP-A-3		LAPŲ 1	